

# JAUFLEX

## INSTRUCCIONES DE INSTALACIÓN Y MANTENIMIENTO

### 1 Función

Los acoplamientos JAUFLEX tipos S-A / S-AL son acoplamientos torsionalmente flexibles que tienen garras a prueba de choques. Son capaces de compensar desalineaciones y angulares y radiales dentro de tolerancias fijas. El par se transmite a través de un anillo elástico de transición.

El anillo elástico de transición amortigua los choques y las vibraciones torsionales, es resistente al aceite y además es prácticamente insensible a la temperatura.

### 2 Construcción

Los anillos de transición hechos de Vulkollan (Vk), con poliuretano como material base, constituyen un aislamiento eléctrico entre las máquinas acopladas, si no existe ninguna otra conexión eléctrica entre ellas.

Los anillos de transición hechos de Perbunan (Pb), con goma de nitril como material base, conducen normalmente la electricidad, por lo que

impiden cargas electroestáticas no deseadas, entre otras cosas.

El acoplamiento se puede utilizar en ambos sentidos de giro y se puede instalar en cualquier posición. Para condiciones especiales de funcionamiento, puede ser necesario utilizar una guía vertical para el anillo de transición.

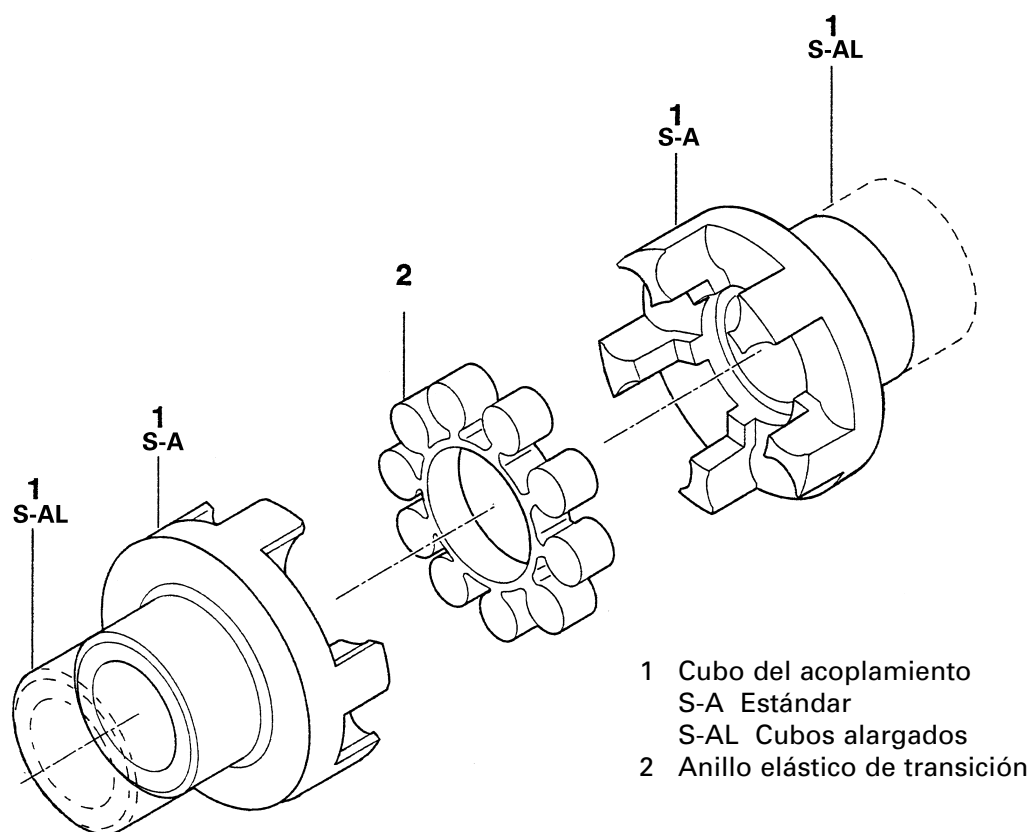

Fig. 1

### 3. Puntos a observar antes de la instalación.

- Asegúrese de que la velocidad de giro pretendida y el par a transmitir, así como la temperatura de funcionamiento, no superan los valores admisibles que figuran en el catálogo actual.
- El tamaño máximo admisible del diámetro del agujero de los cubos con bridas está de acuerdo con los datos que figuran en el catálogo actual.
- Las tolerancias estándar para los agujeros están de acuerdo con la norma ISO, ajuste H7 (DIN 7161, hoja 2). Para determinar las tolerancias recomendadas para los ejes, consulte el catálogo. En ejecuciones especiales pueden existir otros ajustes.
- El chavetero es estándar de acuerdo con la norma DIN 6885, hoja 1.
- Ponga lo que los prisioneros que sean necesarios.



#### ¡ADVERTENCIA!

Antes de realizar cualquier trabajo en el acoplamiento, desconecte el motor de la red. Bloquee el motor de manera que no pueda ponerse en marcha inadvertidamente.

### 4 Instalación del acoplamiento

- Desmonte el anillo elástico de transición (figura 2, posición 1).
- Limpie los agujeros de los cubos del acoplamiento, así como los extremos de los ejes, antes de la instalación.
- Para acoplamientos de mayor tamaño, utilice para la instalación ayudas adecuadas.
- Monte los dos cubos del acoplamiento en los extremos de los ejes (figura 2, posición 2).

#### **Nota:**

Para facilitar la instalación, se pueden calentar los cubos con una completa seguridad hasta una temperatura comprendida entre 80°C y 120°C.

- Deslice los cubos de en los ejes sólo hasta conseguir la penetración total, es decir, el extremo del eje debe quedar enrasado con el extremo del cubo y no debe sobresalir en el anillo de las garras (figura 3).

Observe las posibles desviaciones.

#### **Precaución!**

**Espere a que se enfríen los cubos antes de introducir el anillo elástico de transición.**

- Antes de introducir el anillo elástico, aplique lubricante. Utilice talco para los anillos de Perbunan (Pb) y grasa para los anillos de Vulkollan (Vk).
- Introduzca el anillo de transición
- Una los ejes con los cubos del acoplamiento montados (figura 4).

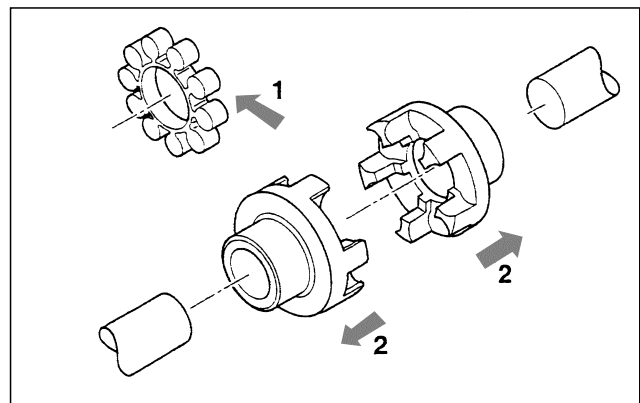

Fig. 2

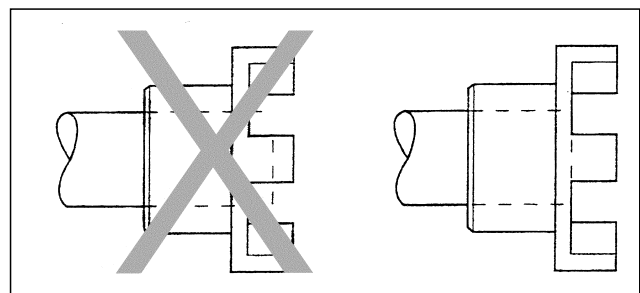

Fig. 3

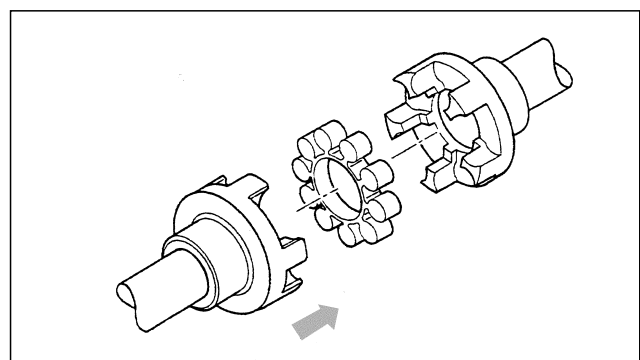

Fig. 4

## 5 Alineación del acoplamiento



### ¡ADVERTENCIA!

Antes de realizar cualquier trabajo en el acoplamiento, desconecte el motor de la red. Bloquee el motor de manera que no pueda ponerse en marcha inadvertidamente.

### Nota:

La alineación exacta del acoplamiento aumenta la vida de servicio del anillo elástico de transición.

Las desalineaciones máximas admisibles indicadas en las tablas 1 a 3, son valores estándar generales. En casos especiales en los que haya una mayor exigencia de funcionamiento silencioso o velocidades más altas, puede ser necesario conseguir una precisión de la alineación igual o inferior a 0,1 mm en los tres planos de desplazamiento.

Para obtener información adicional, póngase en contacto con JAURE.

### Desalineación angular

- Mida una revolución completa (360 °). Determine la desviación máxima  $z_1$  así como la desviación mínima  $z_2$  (figura 5). Calcule la desalineación angular  $\Delta z = z_1 - z_2$
- Al hacer la alineación angular, respete la desalineación angular máxima admisible  $\Delta z_{m\acute{a}x}$  de acuerdo con la tabla 1. Los valores indicados en la tabla 1 son válidos para una velocidad de 1.500 rpm.

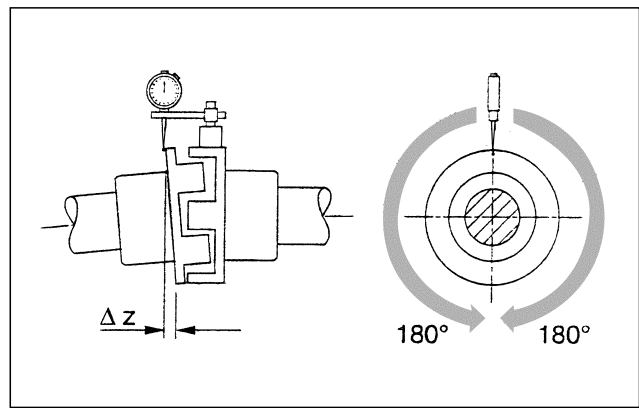

Fig. 5

Tabla 1

Tamaño	50	70	85	100	125	145	170	200	230	260	300	360	400
$\Delta z_{m\acute{a}x}$ mm	0,3	0,4	0,4	0,4	0,6	0,6	0,6	0,6	0,6	0,6	0,6	0,6	0,6

### Desalineación radial

- Mida una revolución completa (360°). Determine la desviación máxima  $y_1$ , así como la desviación mínima  $y_2$  (figura 6). Calcule la desalineación radial  $y = 0,5 (y_1 - y_2)$
- Al hacer la alineación angular, respete la desalineación angular máxima admisible  $y_{m\acute{a}x}$  de acuerdo con la tabla 2. Los valores indicados en la tabla 2 son válidos para una velocidad de 1.500 rpm.

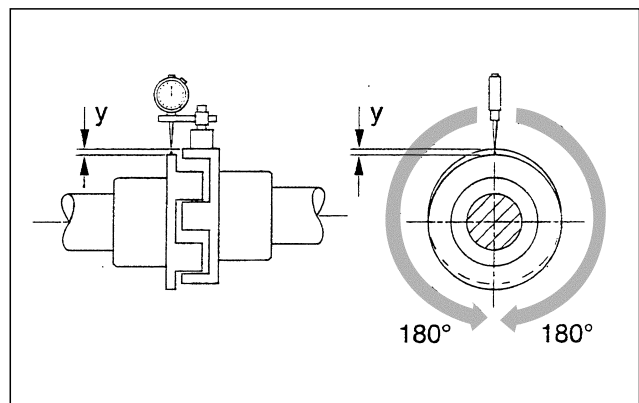

Fig. 6

Tabla 2

Tamaño	50	70	85	100	125	145	170	200	230	260	300	360	400
$y_{m\acute{a}x}$ mm	0,4	0,5	0,6	0,6	0,7	0,7	0,7	0,8	0,8	0,9	0,9	1,0	1,0

### Desalineación axial

- Mida el solapamiento axial de las garras h (figura 7).
- Al hacer la alineación, respete la tolerancia admisible h de acuerdo con la tabla 3.

#### ¡PRECAUCIÓN!

*Si se espera que en funcionamiento se produzcan desalineaciones axiales mayores, será necesario consultar a JAURE.*

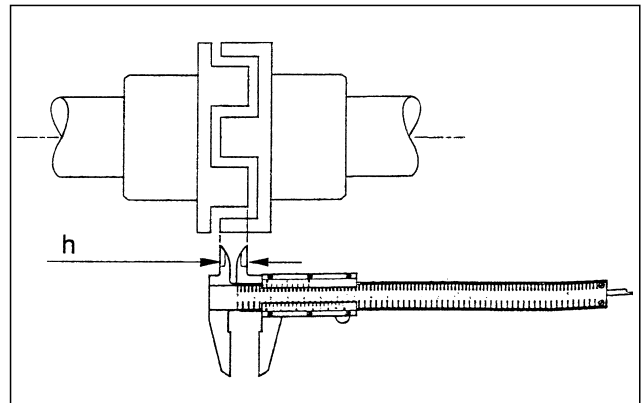

Fig. 7

Tabla 3

Tamaño		50	70	85	100	125	145	170	200	230	260	300	360	400
h	mm	12	18	18	20	25	30	30	35	35	45	50	55	55
x	mm	-1	-1,5	-2	-2	-2,5	-2,5	-3	-3	-3,5	-4	-4	-4	-4

### 6 Funcionamiento

Los acoplamientos JAUFLEX de los tipos S-A y S-AL requieren muy poco mantenimiento durante el funcionamiento.

Durante el control de rutina del sistema de accionamiento, compruebe lo siguiente:

- Alineación del acoplamiento
- Estado del elastómero

Durante los trabajos de mantenimiento en el sistema de accionamiento o al cabo de cinco años como máximo:

- Cambie el anillo elástico de transición .



#### ¡ADVERTENCIA!

Antes de poner el acoplamiento en funcionamiento, todas las piezas móviles deberán cubrirse con dispositivos protectores estacionarios.

### 7 Cambio del anillo elástico de transición

- Haga retroceder un eje con el cubo del acoplamiento montado (figura 8, posición 1).
- Desmonte el anillo de transición (figura 8, posición 2).
- Aplique lubricante a un anillo elástico de transición nuevo. Utilice talco para los anillos de Perbunan (Pb) y grasa para los anillos de Vulkollan (Vk).
- Monte el anillo de transición nuevo. Vuelva a instalar el eje con el cubo del acoplamiento montado.
- Alinee el acoplamiento (consulte la sección 5).



#### ¡ADVERTENCIA!

Antes de realizar cualquier trabajo en el acoplamiento, desconecte el motor de la red. Bloquee el motor de manera que no pueda ponerse en marcha inadvertidamente.

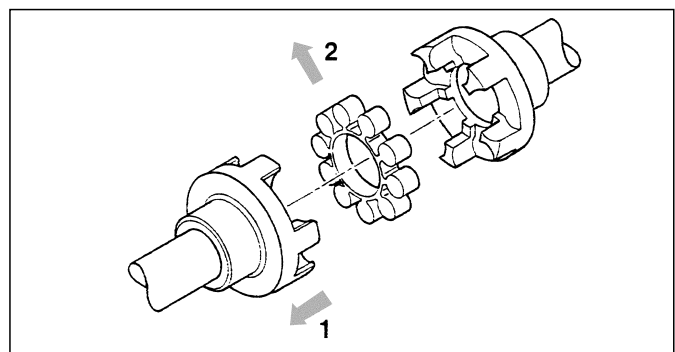

Fig. 8



#### ¡ADVERTENCIA!

Antes de poner el acoplamiento en funcionamiento, instale todos los dispositivos de protección.